



CONTATTI

ITG CORSE di Doria Michele
Via XX Settembre 9
46030 Pomponesco (MN)
P.IVA IT02763020209

+39 3297790930

Email: info@itgcorse.com

 itg_corse

SOLIANI ENGINEERING

Pier Paolo +39 3495983617

Francesco +39 3516772063

solianiengineering@gmail.com

 soliani_engineering



REV-X R

Innanzitutto ti ringraziamo per aver acquistato uno dei nostri prodotti. Siamo sicuri che tu possa percepire la passione e la qualità che ci mettiamo. Tutti i nostri prodotti sono progettati e realizzati in Italia, con materiali e tecnologie top di gamma per portare sul tuo mezzo il meglio del meglio! Non solo in termini di materiali ma anche di prestazioni!

Benvenuto dunque nel mondo **REV-X**, la serie di prodotti dedicata ai sistemi di accensione per Moped.

La REV-X R (come RACE) è la nuova accensione 100% regolabile pensata per i nostri MOPED.

Equipaggiata con una mini Selettra a rotore interno, piattello di supporto e ventola in alluminio, con una pratica massa aggiuntiva in acciaio per variare l'inerzia del volano e il carattere del tuo motore.

Il punto di forza di questo prodotto è la completa regolabilità e adattabilità, con tutti i riferimenti del caso per ottenere l'anticipo ottimale.

Inoltre la regolazione senza smontaggio, tramite 2 pratiche asole sulla ventola, agevola la regolazione senza smontare il motore.

Abbiamo pensato a tutto noi, così da darti un prodotto funzionale, pratico e che non lascia spazio all'interpretazione.

LEGGI BENE!!!

COMPATIBILITA'

Questo prodotto è compatibile con tutti i Carter Piaggio sia a puntine che elettronici, sia originali che aftermarket dei marchi più blasonati.

Per qualsiasi dubbio, non esitare a contattarci!

NB. Questo prodotto non ha la possibilità di alimentare i fari ed è adatto solo all'uso su pista e/o su strade private chiuse al traffico.

ITG Corse declina ogni responsabilità dall'uso improprio di questo prodotto, compresi eventuali danni causati da un montaggio o uso non corretto.

Queste istruzioni ti accompagneranno passo passo all'installazione.



ASSEMBLAGGIO ACCENSIONE REV-X R

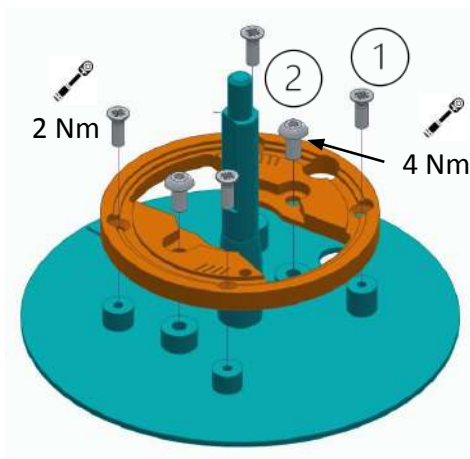

Rimuovere il sistema di accensione originale piaggio.
Avvitare la base porta statore:

- Viti (1) M4x12 svasate per carter a puntine
- Viti (2) M5x10 bombate per carter elettronici

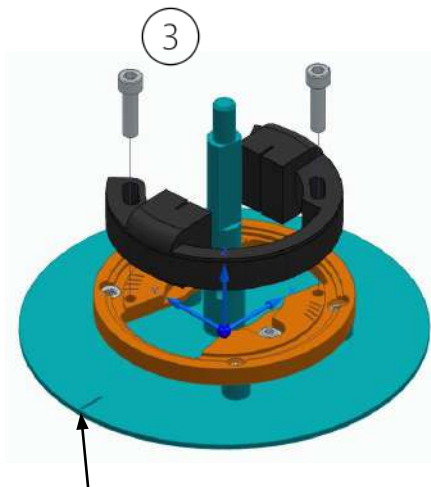

Avvitare lo statore con le viti (3) M5x20.

Passare il cavo elettrico attraverso il foro della piastra e poi attraverso il passaggio apposito nei carter.

Lo statore è guidato esternamente da una battuta per agevolare e garantire il posizionamento

DIREZIONE
CILINDRO

ASSEMBLAGGIO ACCENSIONE REV-X R

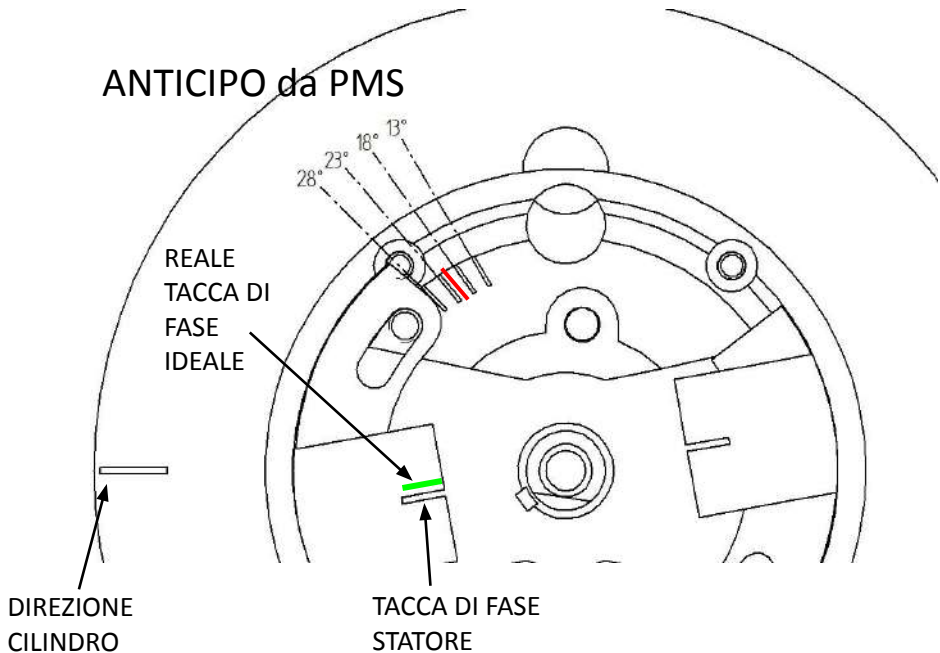

Le asole sullo statore permettono un movimento di 15°.

Il centro delle asole corrisponde ad un anticipo di 20° dal PMS, indicativamente dove vi è il segno **rosso**, appena dopo la tacca dei 23°.

Il punto di fase è indicato dalle frecce presenti sullo statore in relazione al senso di rotazione del motore; In questo caso si prende di riferimento la parte alta dello statore, dove esce il filo che va alla bobina.

Serrare le viti dello statore all'anticipo desiderato.

E' possibile modificare l'anticipo anche in seguito con motore montato nel telaio, ma solo su mezzi con slitta aftermarket che presentano un'apertura maggiore rispetto al CIAO.

CONSIGLIO: dai test effettuati, riteniamo che **20° di anticipo** siano più che sufficienti, sconsigliamo di fare anticipi superiori ai 23° per non incorrere in fenomeni di detonazione.

ASSEMBLAGGIO ACCENSIONE REV-X R

CURVA DI ACCENSIONE

EBELLA 87 ← diametro
CONGA 43 ← da incasso
GRADI 20 ← da fessura
Dist. di 4 PMS (mm) 1,61 ← valore calcolato in automatico

CURVA Mini Selettra diam 36 Statore ASOLE
ROTAZIONE ORARIA

In realtà si possono considerare 2mm dal PMS

| ANTICIPO | | |
|----------|-------|------|
| Rotm | gradi | mm |
| 0,5 | 16,5 | 1,10 |
| 1 | 17,5 | 1,24 |
| 3 | 18,5 | 1,36 |
| 5 | 19,5 | 1,53 |
| 7 | 19,5 | 1,53 |
| 11 | 18,5 | 1,36 |
| 17 | 12,5 | 0,62 |

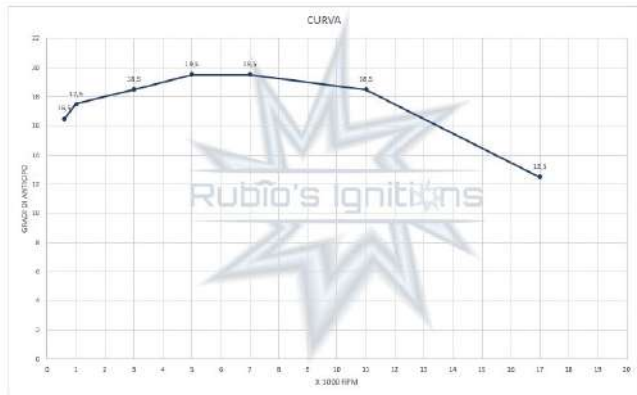

Anche se questa accensione è idealmente ad anticipo fisso, presenta comunque una variazione intrinseca della curva, comportandosi come una accensione ad anticipo variabile.

NB. Una volta impostato l'anticipo statico, facendo coincidere le tacche di rotore e statore, il reale punto di scintilla avviene tra i **2,5° e i 3,5° DOPO**, vedi la linea **verde** appena dopo la tacca.

Non ti preoccupare, ci abbiamo già pensato noi a compensare questo fenomeno, segui semplicemente le istruzioni. Le tacche di riferimento sul piattello ed i relativi gradi indicati sono REALI e non necessitano di correzioni da parte tua.



ASSEMBLAGGIO ACCENSIONE REV-X R

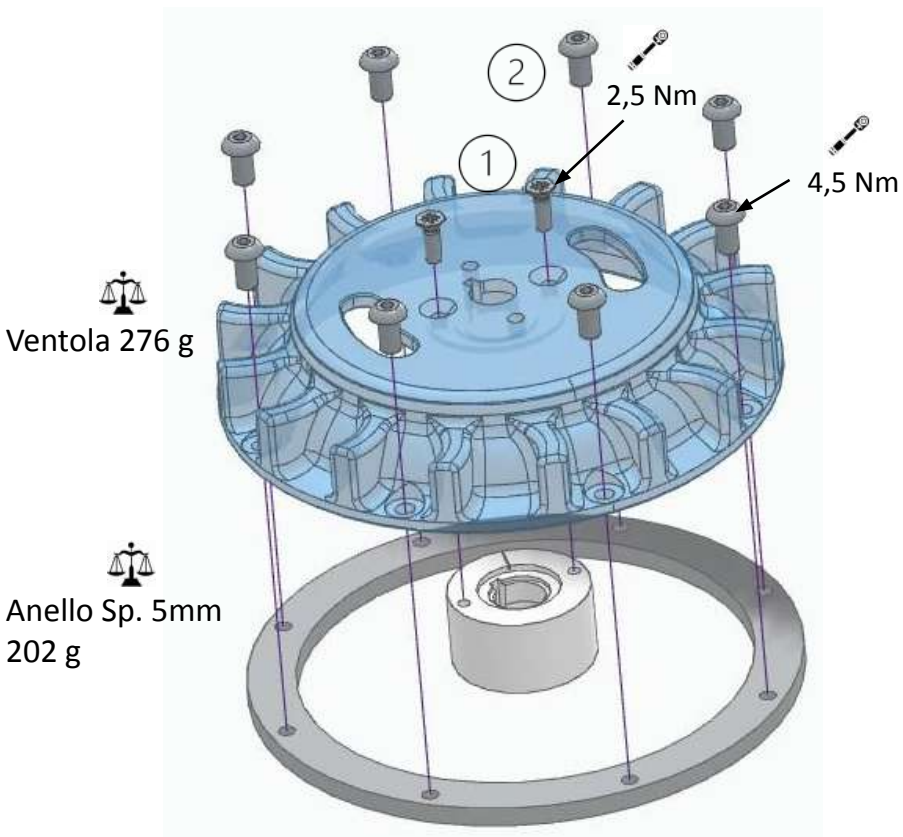

Accoppiare la ventola e lo statore facendo combaciare la gola della chiave. Avvitare rotore e ventola tramite viti (1) M4x15 svasate (frena filetti consigliato). Verificare che la testa della vite non sbordi dal piano.

In caso si voglia aumentare la massa volante è possibile avvitare un anello di appesantimento tramite viti (2) M5x8 testa bombata (frenafilletti consigliato).

ASSEMBLAGGIO ACCENSIONE REV-X R

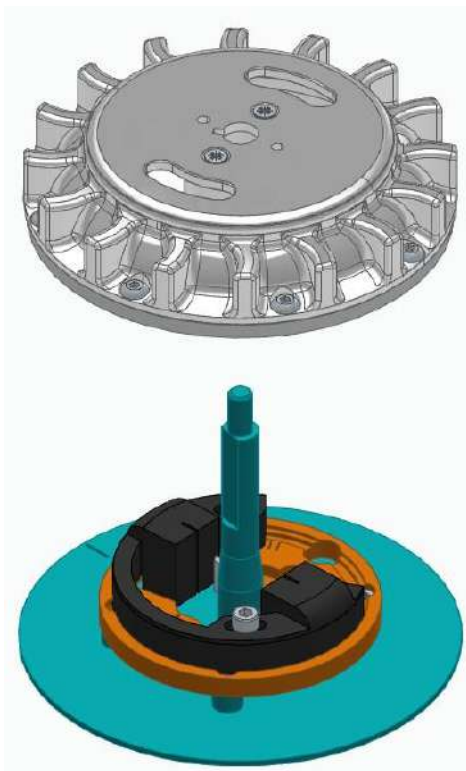
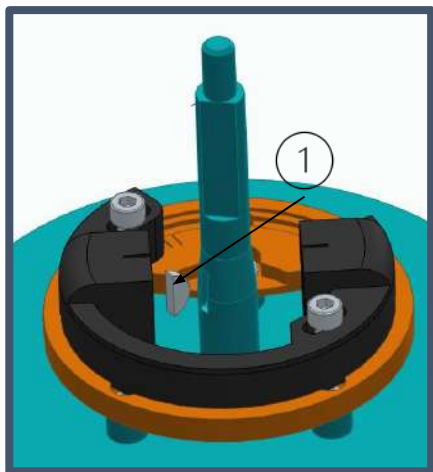

Inserire la chiavetta (1) 3x4x13,5 nella sede dell'albero.

Inserire il gruppo rotore e verifica la fase.

Bloccare in posizione tramite serraggio del variatore.

Questa fase è importantissima! Consigliamo di chiudere il variatore tramite una pistola ad impulsi per garantire l'accoppiamento tra cono rotore ed albero. Dopo questa fase consigliamo di verificare il serraggio delle 2 viti svasate tra ventola e rotore.

L'errato serraggio potrebbe comportare la rottura della chiavetta, la perdita della fase e il danneggiamento della conicità di rotore e ventola!

CABLAGGIO STATORE



All'interruttore
di spegnimento

Alla bobina

L'interruttore di spegnimento deve essere del tipo normalmente aperto. Alla pressione del tasto si deve avere continuità tra il cavo statore e la massa/telaio.

CABLAGGIO BOBINA



Verificare continuità elettrica tra la parte metallica dello statore, il telaio e l'occhiello (1) una volta terminato il cablaggio.

Deve essere presente continuità elettrica in tutti i casi.

In caso il telaio sia stato appena verniciato, consigliamo di ripassare il foro rimuovendo la vernice e permettendo così la continuità elettrica

Ricordati:

Chi copia arriva sempre secondo.

Fai il meglio che puoi con quello che hai.

Quando c'è bisogno, ogni oggetto a portata di mano diventa un martello.

La qualità del risultato finale è direttamente proporzionale al numero di fascette utilizzate.

Se a fine lavoro non sono avanzate viti, qualcosa è andato storto.

Un vecchio saggio disse:

«La meccanica non è la moglie del meccanico»

